



Ciclopuerto

CP-004

Bike Rack

Resistente y versátil, este ciclopuerto de alta calidad que puede acomodar varios tipos de bicicletas, es ideal para espacios públicos e instalaciones. Con su diseño dinámico y un mecanismo que permite colocar otra bicicleta en la parte superior, lo convierte en una opción eficiente.

Durable and versatile, this bike rack made of high-quality carbon steel that can accommodate various types of bikes, makes it ideal for public spaces and facilities. With a dynamic design and a mechanism that allows to place another bicycle on top of the whole body, it makes it an efficient option.

BKT
mobiliario
urbano

Requerimientos técnicos de uso

Diámetro exterior estándar para rueda de bicicleta Standar outer diameter for bike wheels.	14 - 28 pulgadas
Ancho de llanta Rim width.	32 - 48 mm
Peso de la bicicleta Bike weight.	< 35 kg
Largo del manubrio Handlebar lenght.	< 600 mm
Altura de la bicicleta Bike height.	< 1,150 mm
Largo de la bicicleta Bike lenght.	< 1,900 mm

1.



2.



El uso de este archivo es solo para fines de cuantificación y colocación en planos de ante-proyecto arquitectónico. Queda prohibido su uso fuera de estos fines. Todos nuestros productos cuenta con patente. Las dimensiones o especificaciones de este producto pueden variar sin previo aviso. Cualquier duda o comentario, llame a BKT mobiliario urbano: +52 (33) 3825 7333 / 3165 8582, o escribe a info@bktmobiliario.com

The use of this file is only for quantification and placing in blueprints or architectural composing. Its use is prohibited for any other purposes. All our products are patented. The dimensions or specs of this product can vary without previous notice. Any doubts or comments, reach BKT mobiliario urbano at: +52 (33) 3825 7333 / 3165 8582, or info@bktmobiliario.com



Ciclopuerto / Bike rack · CP-004

Ciclopuerto 004

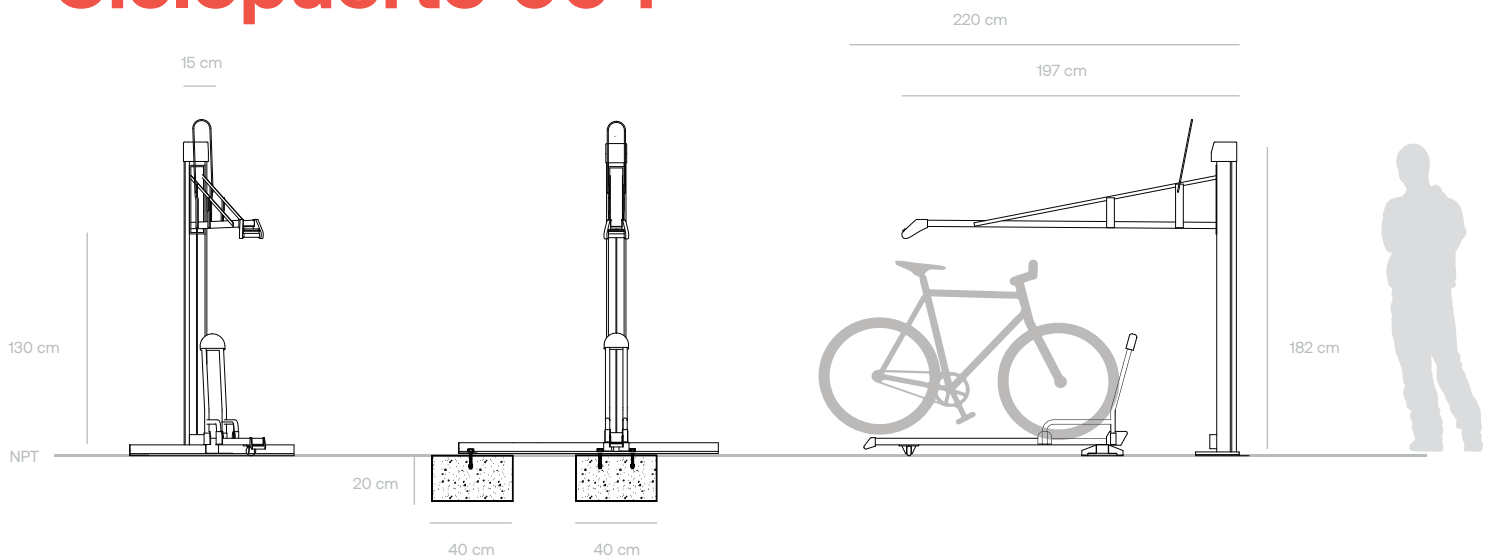

<p>PESO /WEIGHT 20 kg / 8 kg</p>	<p>MATERIALES /MATERIALS Perfil de Aluminio. Galvanized steel.</p>	<p>ACABADO /FINISHING Galvanizado pintura poliéster. Galvanized with polyester paint.</p>	<p>MEDIDAS /DIMENSIONS 15 x 197 x 182 cm</p>	<p>CATEGORÍAS DE AMBIENTE Y DURABILIDAD ESTIMADA ENVIRONMENTAL CATEGORIES & ESTIMATED DURABILITY</p>
<p>GARANTÍA /WARRANTY 5 años 5 years</p>			<p>COLOR /COLOR Natural.</p>	<p>C2 Baja a C3 Media /C2 Low to C3 Mild 30 a 60 meses de garantía de acuerdo a categoría /30 to 60 months warranty depending on category</p>

Recomendación de Layout / Layout Recommendation

Layout a 10°

- A.** Área de maniobra para introducir o remover una bicicleta del bicipuerto.

Maneuver area to introduce or remove a bike from the rack.

- B.** Pasillo de tránsito de una bicicleta para usar el bicipuerto.

Transit corridor of a single bike to use the rack.

*Capacidad de bicicletas estacionadas en este Layout: 20

*Number of bikes parked in this Layout: 20

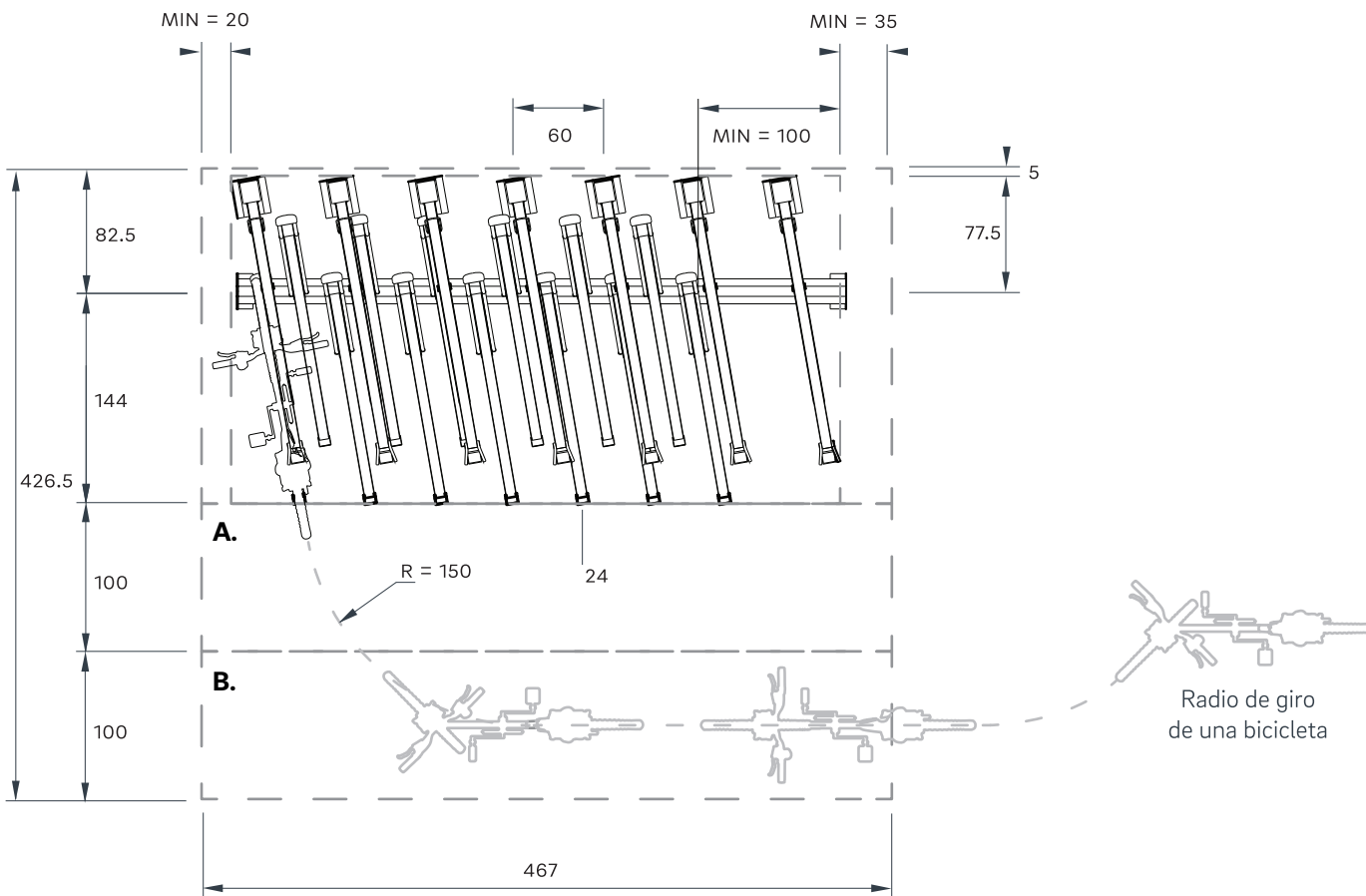

El uso de este archivo es solo para fines de cuantificación y colocación en planos de ante-proyecto arquitectónico. Queda prohibido su uso fuera de estos fines. Todos nuestros productos cuenta con patente. Las dimensiones o especificaciones de este producto pueden variar sin previo aviso. Cualquier duda o comentario, llame a BKT mobiliario urbano: +52 (33) 3825 7333 / 3165 8582, o escribe a info@bktmobiliario.com

The use of this file is only for quantification and placing in blueprints or architectural composing. Its use is prohibited for any other purposes. All our products are patented. The dimensions or specs of this product can vary without previous notice. Any doubts or comments, reach BKT mobiliario urbano at: +52 (33) 3825 7333 / 3165 8582, or info@bktmobiliario.com

Recomendación de Layout / Layout Recommendation

Layout a 30°

- A.** Área de maniobra para introducir o remover una bicicleta del bicipuerto.

Maneuver area to introduce or remove a bike from the rack.

- B.** Pasillo de tránsito de una bicicleta para usar el bicipuerto.

Transit corridor of a single bike to use the rack.

*Capacidad de bicicletas estacionadas en este Layout: 20

*Number of bikes parked in this Layout: 20

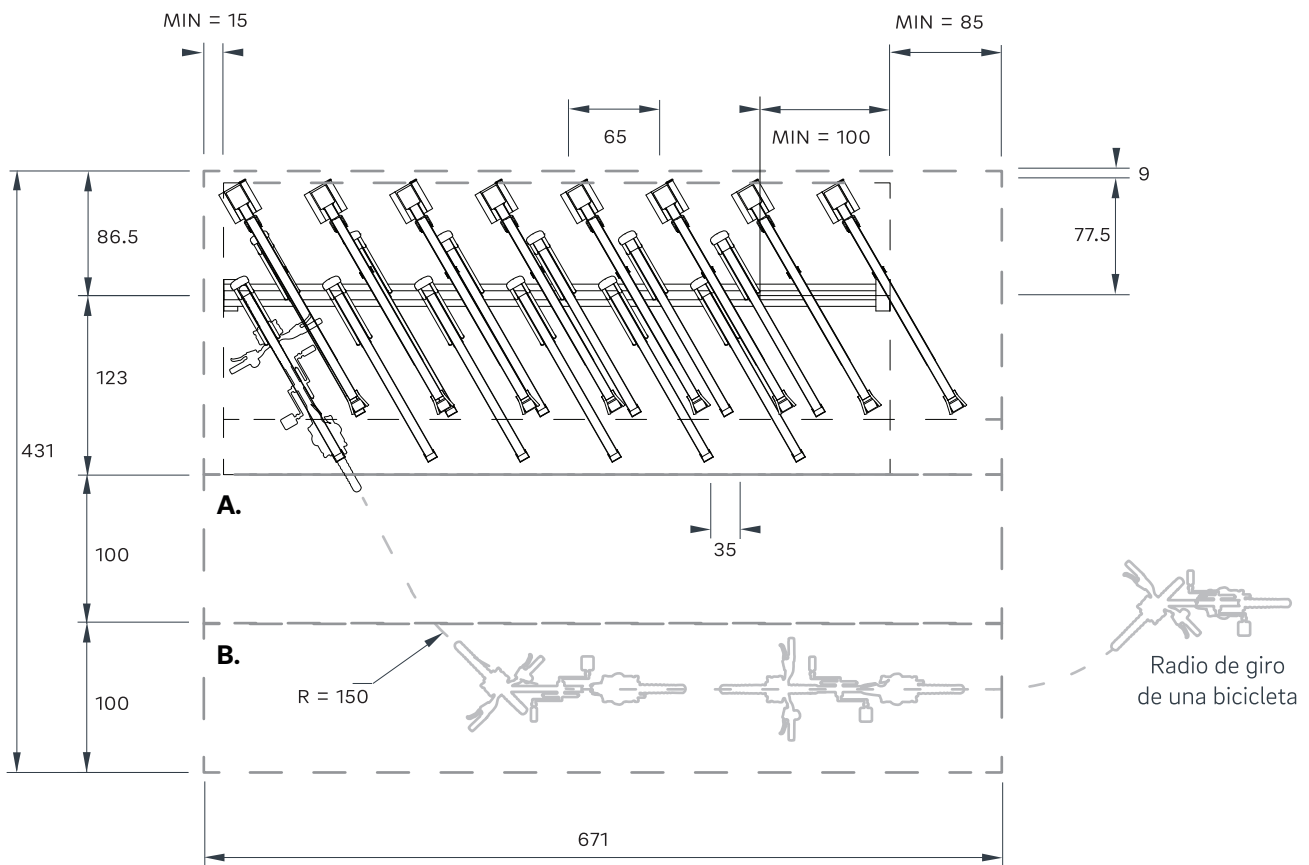

El uso de este archivo es solo para fines de cuantificación y colocación en planos de ante-proyecto arquitectónico. Queda prohibido su uso fuera de estos fines. Todos nuestros productos cuenta con patente. Las dimensiones o especificaciones de este producto pueden variar sin previo aviso. Cualquier duda o comentario, llame a BKT mobiliario urbano: +52 (33) 3825 7333 / 3165 8582, o escribe a info@bktmobiliario.com

The use of this file is only for quantification and placing in blueprints or architectural composing. Its use is prohibited for any other purposes. All our products are patented. The dimensions or specs of this product can vary without previous notice. Any doubts or comments, reach BKT mobiliario urbano at: +52 (33) 3825 7333 / 3165 8582, or info@bktmobiliario.com

Recomendación de Layout / Layout Recommendation

Layout a 45°

- A.** Área de maniobra para introducir o remover una bicicleta del bicipuerto.

Maneuver area to introduce or remove a bike from the rack.

- B.** Pasillo de tránsito de una bicicleta para usar el bicipuerto.

Transit corridor of a single bike to use the rack.

*Capacidad de bicicletas estacionadas en este Layout: 20

*Number of bikes parked in this Layout: 20

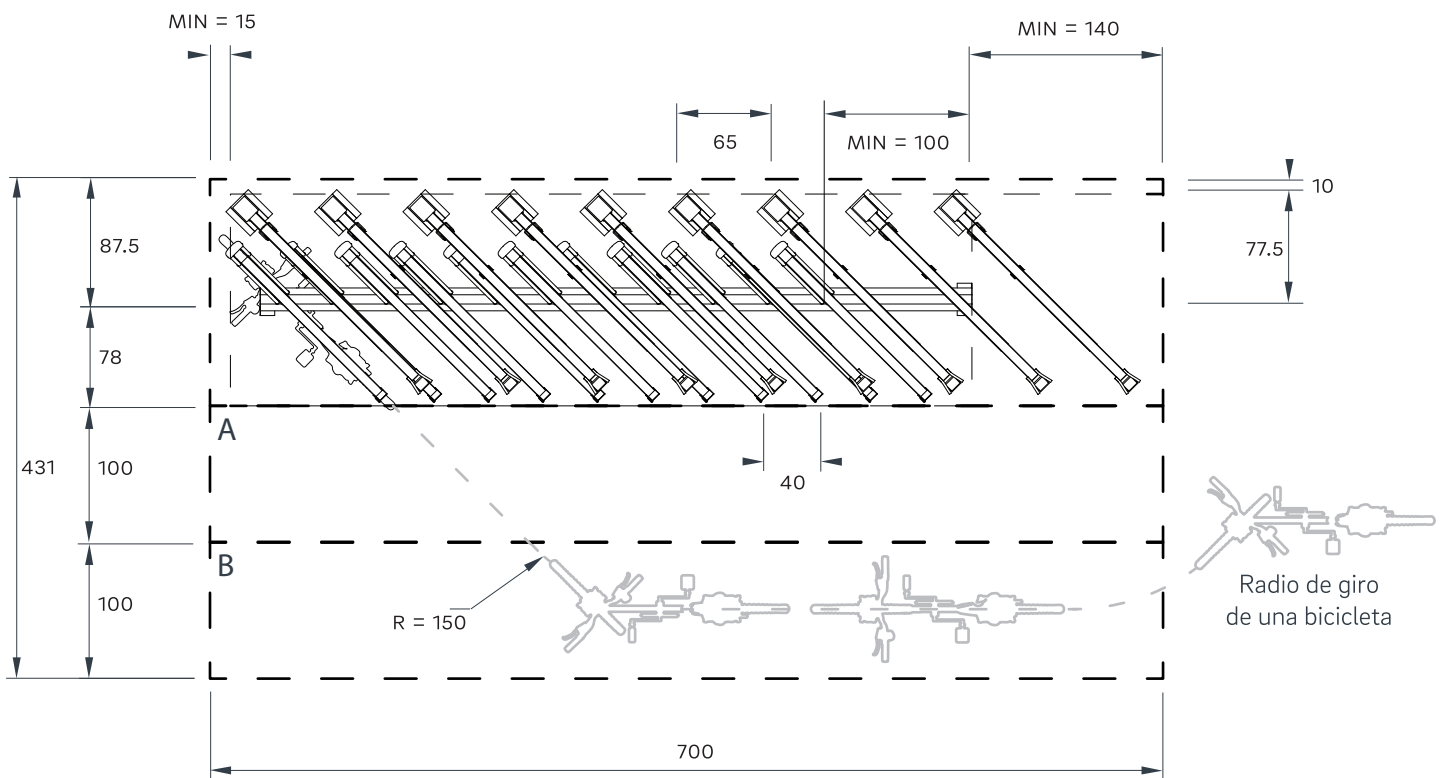

El uso de este archivo es solo para fines de cuantificación y colocación en planos de ante-proyecto arquitectónico. Queda prohibido su uso fuera de estos fines. Todos nuestros productos cuenta con patente. Las dimensiones o especificaciones de este producto pueden variar sin previo aviso. Cualquier duda o comentario, llame a BKT mobiliario urbano: +52 (33) 3825 7333 / 3165 8582, o escribe a info@bktmobiliario.com

The use of this file is only for quantification and placing in blueprints or architectural composing. Its use is prohibited for any other purposes. All our products are patented. The dimensions or specs of this product can vary without previous notice. Any doubts or comments, reach BKT mobiliario urbano at: +52 (33) 3825 7333 / 3165 8582, or info@bktmobiliario.com

Ciclopuerto deslizable / Sliding bike rack

Layout a 45°

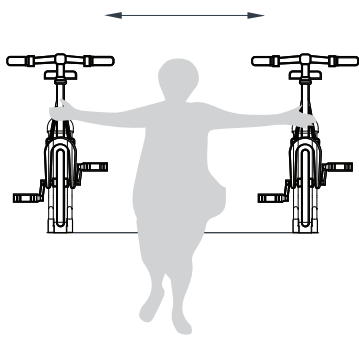

1. Desliza los ciclopuertos hasta que tengas espacio suficiente para introducir la bicicleta.

Slide the bike racks until there is enough space to place the bicycle.

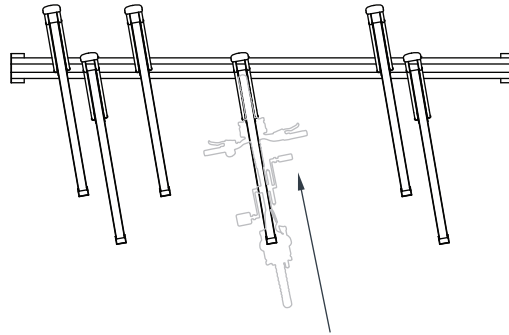

2. Introduce la bicicleta desde el asiento hasta que las dos ruedas estén dentro del ciclopuerto.

Insert the bicycle from the seat until both wheels are in the bike rack.

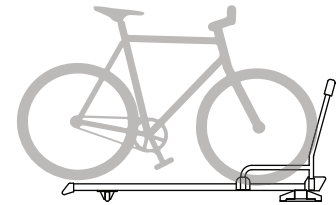

3. Una vez lista, procede a asegurar la bicicleta con una cadena en la rueda frontal.

Once ready, proceed to secure the bike with a chain on the front wheel.

Ciclopuerto vertical / Vertical bike rack

Layout a 45°

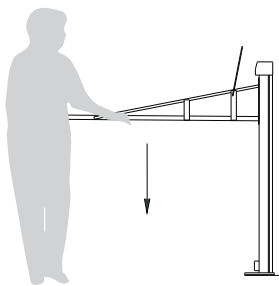

1. Baja el ciclopuerto al nivel del suelo usando la jaladera.

Lower the bike rack to ground level using the handle.

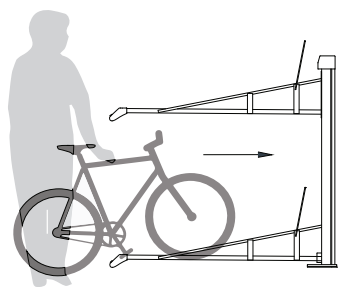

2. Empuja la bicicleta hasta que la rueda frontal este completamente dentro, asegurate que la rueda trasera esté también dentro del ciclopuerto.

Push the bicycle until the back and front wheel are completely inside.

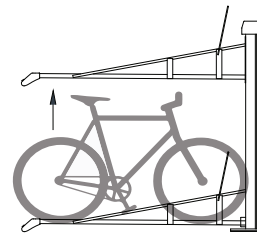

3. Sube el ciclopuerto desde la jaladera.

Lift the bike rack from the handle.

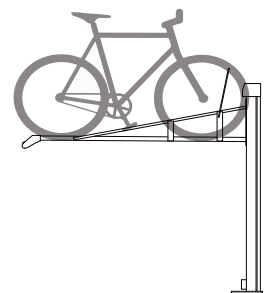

4. Una vez arriba, ya puedes asegurar la bicicleta con una cadena.

Once its up, you may secure the bicycle with a chain.

El uso de este archivo es solo para fines de cuantificación y colocación en planos de ante-proyecto arquitectónico. Queda prohibido su uso fuera de estos fines. Todos nuestros productos cuenta con patente. Las dimensiones o especificaciones de este producto pueden variar sin previo aviso. Cualquier duda o comentario, llame a BKT mobiliario urbano: +52 (33) 3825 7333 / 3165 8582, o escribe a info@bktmobiliario.com

The use of this file is only for quantification and placing in blueprints or architectural composing. Its use is prohibited for any other purposes. All our products are patented. The dimensions or specs of this product can vary without previous notice. Any doubts or comments, reach BKT mobiliario urbano at: +52 (33) 3825 7333 / 3165 8582, or info@bktmobiliario.com

CATEGORÍAS DE AMBIENTE Y DURABILIDAD ESTIMADA

Grado de Corrosividad	Ambiente	Durabilidad estimada	Rango sugerido para este producto
C1 Muy Baja	Zonas secas y frías, baja humedad, algunas zonas desérticas.	60 meses	✓
C2 Baja	Zonas de baja polución, zonas urbanas y desérticas.	60 meses	✓
C3 Media	Zona urbana no marítima y marítima de baja salinidad.	30 meses	✓
C4 Alta	Zonas industriales, zonas costeras sin niebla salina.	30 meses	✗
C5 Muy alta	Zona industrial contaminada, alto grado de salinidad, cercanía a la costa.	6 meses	✗
CX Extrema	Zonas industrial muy contaminada, embarcaderos o malecones con brisa y neblina marina.	6 meses	✗

Nota: Tabla según nmea ISO 9223:2012

ENVIRONMENTAL CATEGORIES AND ESTIMATED DURABILITY

Corrosive index	Environment	Lifespan	Suggested rank for this product
C1 Very low	Dry and cold areas, low humidity, some desert areas.	60 months	✓
C2 Low	Low pollution areas, urban and desert areas.	60 months	✓
C3 Mild	Non-maritime and maritime urban area of low salinity.	30 months	✓
C4 High	Industrial areas, coastal areas without salt mist.	30 months	✗
C5 Very high	Polluted industrial zone, high degree of salinity, proximity to the coast.	6 months	✗
CX Extreme	Highly polluted industrial areas, piers or seawalls with breeze and sea mist.	6 months	✗



Para mayor información de cómo
nuestros productos colaboran a
la mejora de espacios y en crear
mejores ciudades, visita nuestro
sitio web bktmobiliario.com

Llámanos al
(33)3825 7333
(33)3165 8582

O escríbenos a
info@bktmobiliario.com

BKT
mobiliario
urbano